

DYNAMICA CENTRALE ASPIRANTE

TD23 / TD23A

TD34 / TD34A

MANUALE USO, INSTALLAZIONE E MANUTENZIONE

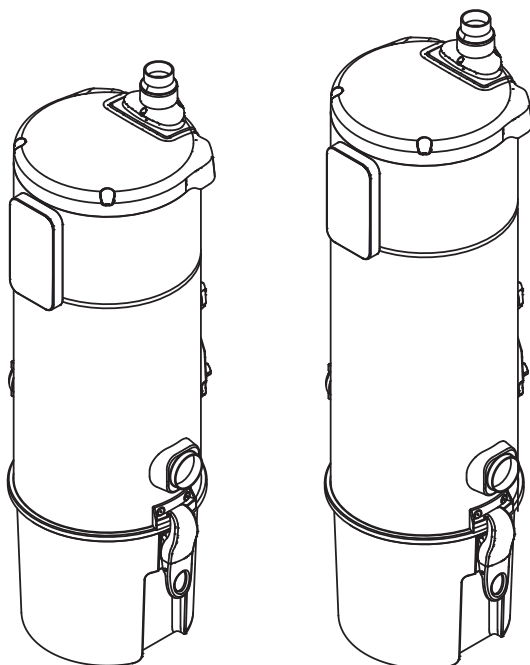

INDICE

INFORMAZIONI GENERALI

- 3 Avvertenze generali
- 3 Garanzia
- 4 Sicurezza
- 4 Certificazioni
- 4 Produttore
- 4 Identificazione
- 4 Targa di identificazione
- 4 Assistenza tecnica
- 5 Descrizione delle parti
- 6 Caratteristiche tecniche
- 7 Uso previsto
- 7 Uso improprio
- 7 Movimentazione imballo
- 7 Apertura imballo
- 7 Locale di installazione

FUNZIONALITÀ DISPLAY SMART TOUCH

- 15 Funzioni di controllo della Centrale
- 16 Visualizzazioni Parametri Funzionamento
- 17 Anomalie/Blocchi della Centrale

MANUTENZIONE

- 18 Pulizia Display
- 18 Svuotamento contenitore
- 19 Sostituzione cartuccia filtrante
- 20 Rigenerazione cartuccia filtrante
- 21 Sostituzione sacco filtrante (se presente)
- 22 Smaltimento della Centrale
- 23 Ricerca guasti

INSTALLAZIONE

- 8 Quote installazione Centrali
- 8 Montaggio raccordo espulsione aria
- 9 Fissaggio della staffa
- 10 Collegamento della Centrale all'impianto
- 10 Collegamento Presa di servizio integrata
- 11 Espulsione aria
- 12 Collegamento elettrico
- 13 Collegamento Wi-Fi
- 14 Collaudo della Centrale

AVVERTENZE GENERALI

Leggere il manuale attentamente

Il manuale d'installazione, d'uso e manutenzione costituisce parte integrante ed essenziale della centrale aspirante e deve essere letto attentamente in quanto contiene indicazioni importanti per la sicurezza degli operatori, per il funzionamento previsto e per una corretta manutenzione della centrale aspirante.

Responsabilità

La centrale deve essere destinata solo all'uso per la quale è stata espressamente prevista (vedi paragrafo USO PREVISTO).

Ogni altro uso è da considerarsi improprio e quindi pericoloso (vedi paragrafo USO IMPROPRIO).

La centrale non è destinata ad essere usata da persone le cui capacità fisiche, sensoriali o mentali siano ridotte, da bambini, oppure da persone prive di esperienza o di conoscenze del prodotto, a meno che esse abbiano potuto beneficiare, attraverso l'intermediazione di una persona responsabile della loro sicurezza, di una sorveglianza o di istruzioni riguardanti l'uso della centrale.

E' esclusa qualsiasi responsabilità contrattuale ed extra contrattuale del Produttore per i danni causati da errori nell'uso e nell'installazione della centrale o comunque da inosservanza delle istruzioni date dal costruttore stesso.

NOTA BENE

AERTECNICA si riserva il diritto di modificare il prodotto e la relativa documentazione tecnica senza incorrere in alcun obbligo nei confronti di terzi.

Nessuna parte di questo manuale può essere riprodotta, copiata o divulgata con qualsiasi mezzo senza l'autorizzazione scritta di AERTECNICA

GARANZIA

Condizioni di garanzia per l'Unione Europea

AERTECNICA garantisce la centrale aspirante per il periodo di 24 mesi a partire dalla data di acquisto documentata (fattura, o scontrino fiscale).

In caso di mancata documentazione comprovante la data di acquisto, il periodo di 24 mesi sarà riferito alla data di vendita della centrale aspirante da parte di AERTECNICA ai propri Rivenditori.

Le condizioni di garanzia, sono quelle previste dalla vigente legislazione dell'Unione Europea (UE).

Per qualsiasi controversia è competente esclusivamente il foro di Forlì-Cesena (Italia) e si applicherà la legislazione italiana.

ESTENSIONE DI GARANZIA GRATUITA

Valida solo per l'Italia

Alla scadenza della Garanzia di legge, AERTECNICA concede un'estensione di ulteriori 36 mesi (3 anni) **GRATUITA** sulla centrale aspirante, **con esclusione dei componenti di consumo e del costo d'intervento del Tecnico Autorizzato.**

L'ESTENSIONE DI GARANZIA SI ATTIVA ESCLUSIVAMENTE ON-LINE SUL SITO www.aertecnica.com INSERENDO I DATI RICHIESTI ALLA VOCE "REGISTRA LA TUA GARANZIA"

LA REGISTRAZIONE ON-LINE deve essere effettuata entro 30 giorni dalla data di acquisto comprovata dalla relativa documentazione (fattura o scontrino fiscale) in mancanza della quale verrà considerata la data di vendita della centrale da parte di AERTECNICA S.p.A. ai propri Rivenditori.

Condizioni di garanzia fuori dall'Unione Europea

Per i Paesi non facenti parte della Unione Europea la garanzia sarà a carico della Società importatrice e le condizioni di garanzia saranno quelle previste dalla normativa vigente nel Paese dove il prodotto sarà importato.

SICUREZZA

L'operatore deve rispettare scrupolosamente le operazioni evidenziate dalla seguente segnaletica, allo scopo di garantire la sicurezza delle persone e la funzionalità della centrale aspirante.



PERICOLO: indica che bisogna prestare attenzione, in maniera da non incorrere in eventi che potrebbero provocare incidenti gravi alle persone o danni alla salute.



PERICOLI DI NATURA ELETTRICA: accertarsi che la centrale aspirante sia collegata mediante il relativo cavo ad un impianto di messa terra a norma.

La rete di alimentazione e relativa presa devono essere adeguate alla potenza nominale della centrale. Per installazioni in esterno la presa di alimentazione deve avere una protezione IP adeguata.



PERICOLO DI SCHIACCIAMENTO: si raccomanda in fase di movimentazione e installazione della centrale aspirante di utilizzare mezzi idonei per il sollevamento e di effettuare il fissaggio come descritto, onde evitare la caduta accidentale della centrale.



PERICOLO DANNI ALLA CENTRALE: rispettare le indicazioni d'uso riportate, in maniera da non incorrere in delle conseguenze che potrebbero portare al danneggiamento della centrale.



INALAZIONE DI ELEMENTI NOCIVI E POLVERI: proteggere gli organi di respirazione mediante l'utilizzo di maschere protettive durante lo svuotamento del contenitore polveri e nella sostituzione della cartuccia filtrante, per evitare di respirare le polveri raccolte.



SENSIBILITA' ALLE POLVERI: indica che bisogna utilizzare una protezione per le mani onde evitare danni ad operatori sensibili all'azione delle polveri raccolte.

CERTIFICAZIONI

Aertecnic S.p.A è una azienda certificata con:



Sistema qualità
UNI EN ISO 9001

PRODUTTORE

AERTECNICA S.p.A.

Via Cerchia di Sant'Egidio,760

47521 Cesena (FC) ITALY

Tel. +39 0547/637311

Fax +39 0547/631388

info@aertecnica.com

www.aertecnica.com

IDENTIFICAZIONE

Questo manuale di uso e manutenzione è inerente alla centrale aspirante:

SERIE: DYNAMICA

MODELLI: TD23 – TD23A

TD34 – TD34A

TARGA DI IDENTIFICAZIONE

La targa di identificazione di questi modelli è situata sul corpo della centrale aspirante come indicato in figura.

I dati necessari all'identificazione sono:

modello, numero di serie e anno di fabbricazione.

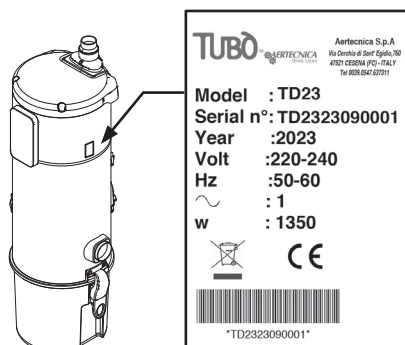

ASSISTENZA TECNICA

Il Centro di Assistenza Aertecnica è a disposizione per qualunque problema tecnico e per la richiesta di parti di ricambio. Per qualsiasi comunicazione relativa alla centrale aspirante, si raccomanda all'utilizzatore di fornire sempre i seguenti dati:

modello della centrale aspirante

numero di matricola

anno di fabbricazione

data di acquisto e indicazioni dettagliate sui problemi riscontrati.

RICAMBI

Per la sostituzione delle parti di ricambio della centrale aspirante si raccomanda l'utilizzo di ricambi originali.

Per richiedere i ricambi originali Aertecnica:

www.aertecnica.com

www.tubostore.com

DESCRIZIONE DELLE PARTI

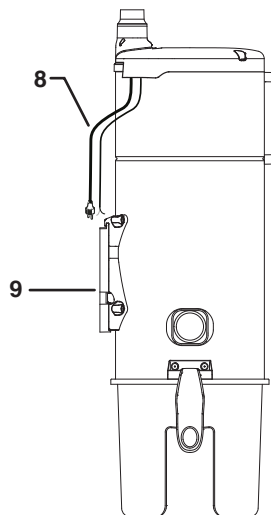
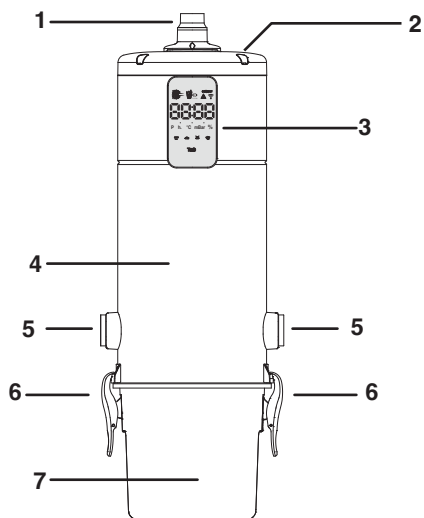

Legenda

- 1 - espulsione aria
- 2 - cupola con accesso vano motore
- 3 - display SMART TOUCH
- 4 - corpo centrale aspirante
- 5 - ingressi linea polveri
- 6 - maniglie aggancio/sgancio contenitore polveri
- 7 - contenitore polveri
- 8 - alimentazione 220V e linea prese aspiranti 12V
- 9 - staffa di fissaggio
- 10 - scheda elettronica
- 11 - camera motore
- 12 - motore turbina
- 13 - sistema APF (solo modelli TD23A / TD34A)
- 14 - cartuccia filtro poliestere
- 15 - presa di servizio integrata
- 16 - cono convogliatore polveri
- 17 - sacco polveri CLEAN BAG
- 18 - tendisacco di cartone

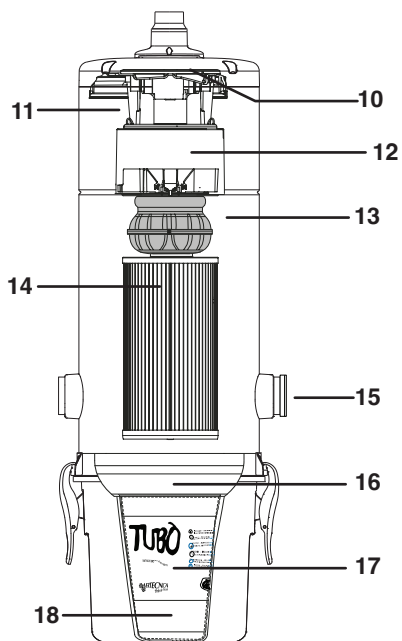

modello con sistema di autopulizia

CARATTERISTICHE TECNICHE

Linea DYNAMICA - Modelli		TD23	TD34
		TD23A	TD34A
Alimentazione	Volt (Vac)	220/240	220/240
Potenza motore	Watts (W)	1.350	1.590
Frequenza	Hz	50/60	50/60
Protezione elettrica	IP	IP31	IP31
Giri motore	rpm	29.892	31.672
Stadi turbina	n°	3 - Tangenziale	3 - Tangenziale
Avviamento SOFT START		Si	Si
Alimentazione prese	Volt (Vcc)	12	12
Potenza di aspirazione	Air Watts	526	566
Portata aria max.	m ³ /h	174	168
Depressione max.	mbar	374	413
Superficie cartuccia filtro	cm ²	8.200	12.300
Materiale cartuccia filtro		Poliestere, lavabile	Poliestere, lavabile
Capacità contenitore polveri	litri	23	23
Corpo contenitore polveri	materiale	Polipropilene, lavabile	Polipropilene, lavabile
Sacco raccogliitore multistrato in microfibra		Opzionale	Opzionale
Corpo della centrale	materiale	Acciaio FeP01 / AISI 304	Acciaio FeP01 / AISI 304
Finitura corpo della centrale		Verniciatura a polvere ad alta resistenza / Acciaio Inox	Verniciatura a polvere ad alta resistenza / Acciaio Inox
Sistema APF di Autopulizia		Solo TD23A	Solo TD34A
Display		SMART TOUCH	SMART TOUCH
Connettività		Wi-Fi 2,4 ghz	Wi-Fi 2,4 ghz
App (Ios / Android)	software	AerTECNICA Device App	AerTECNICA Device App
Compatibilità sistemi vocali	software	Amazon Alexa Google Assistant	Amazon Alexa Google Assistant
Altezza	cm	112	122
Diametro	cm	32	32
Peso	kg	18,5	19,5
		19,5	20
Rumorosità	dB	64	64,5
Ingresso polveri dx sx		Ø50 - 2"	Ø50 - 2"
Presa di servizio integrata		In dotazione	In dotazione
Espulsione aria canalizzata		Ø50 - 2" uscita dall'alto	Ø50 - 2" uscita dall'alto
Silenziatore		Ø50	Ø50
Superficie di pulizia	fino a m ²	300	500

USO PREVISTO

La centrale è stata progettata per aspirare esclusivamente polvere o corpi solidi di minuscole dimensioni.

Il contenitore polveri o il sacco filtrante deve essere svuotato raggiunto il livello massimo di riempimento.

La cartuccia filtro può essere rigenerata periodicamente e va sostituita almeno ogni 2-3 anni o immediatamente in caso di rottura.

Per la sostituzione di parti di ricambio utilizzare ricambi originali AERTECNICA.

USO IMPROPRIO



Utilizzare indumenti di protezione individuale prima di eseguire le operazioni di svuotamento del contenitore polveri o del sacco filtrante, o



la sostituzione/pulizia della cartuccia filtrante.

Al fine di assicurare il corretto funzionamento della centrale e per non fare decadere la relativa copertura di garanzia, rispettare le seguenti indicazioni:

- non aspirare tizzoni ardenti o materiale in combustione: questi materiali possono provocare un inizio di incendio danneggiando le tubature o la centrale aspirante.

- non aspirare panni, stracci, tessuti o materiale tessile: questi materiali possono occludere le tubazioni o danneggiare la centrale.

- non aspirare liquidi o materiali intrisi d'acqua o molto umidi: questi materiali possono dare origine a cortocircuiti del sistema elettrico, impedire il corretto passaggio delle polveri o danneggiare sia le prese che la centrale aspirante.

- non permettere ai bambini di giocare con le prese di aspirazione, aprendole e chiudendole in continuazione o inserendo giochi o materiale solido di dimensioni non adatte.

- non utilizzare l'impianto con la centrale accesa senza la cartuccia filtrante all'interno.

- non ostruire la linea di espulsione aria.

- non ostruire le prese d'aria per il raffreddamento del motore elettrico.

- non utilizzare gli accessori di pulizia per aspirare parti del corpo delle persone.

- non lasciare sotto alimentazione la centrale quando non si usa per periodi prolungati.

MOVIMENTAZIONE IMBALLO

Per il sollevamento e il trasporto della centrale servirsi delle apposite maniglie posizionate ai lati dell'imballo.

APERTURA IMBALLO

La centrale aspirante viene consegnata dentro un imballo di cartone per facilitarne il trasporto.

Si raccomanda di non togliere l'imballaggio fino al momento della messa in funzione per evitare urti o danneggiamenti.

Per l'apertura dell'imballo della centrale aspirante seguire le indicazioni riportate sui lati della scatola di cartone.

NOTA BENE



Gli elementi dell'imballaggio che accompagnano la centrale alla consegna, costituiscono rifiuti solidi inerti che devono essere smaltiti secondo le norme vigenti in materia.

LOCALE DI INSTALLAZIONE

La centrale Dynamica va installata in locali tecnici o di servizio ben areati (esempio garages, cantine, mansarde o ripostigli).

ATTENZIONE

La centrale aspirante può essere installata in ambienti diversi, ma solo se protetta dall'acqua, da forti sbalzi di temperatura o da formazione di condensa.

Vicino alla centrale aspirante deve essere predisposta la linea di alimentazione 220/240V e la linea di consenso prese aspiranti per l'attivazione dell'impianto aspirapolvere.

Il locale di installazione deve essere sufficientemente illuminato (minimo 300 lumen) per consentire le operazioni di manutenzione e quelle operative sul pannello di comando della centrale.

Il locale di installazione deve avere uno spazio minimo adeguato: davanti alla centrale 100 cm, laterale 20 cm, in altezza 30 cm, per consentire gli interventi di sostituzione della cartuccia filtro, del sacco o del contenitore polveri.

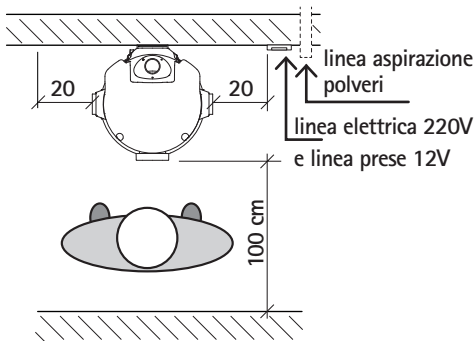

QUOTE INSTALLAZIONE CENTRALI

Nelle viste ortogonali vengono indicate le quote di riferimento principali (in cm.) per una corretta installazione delle centrali aspiranti TD23 / TD23A e TD34 / TD34A.

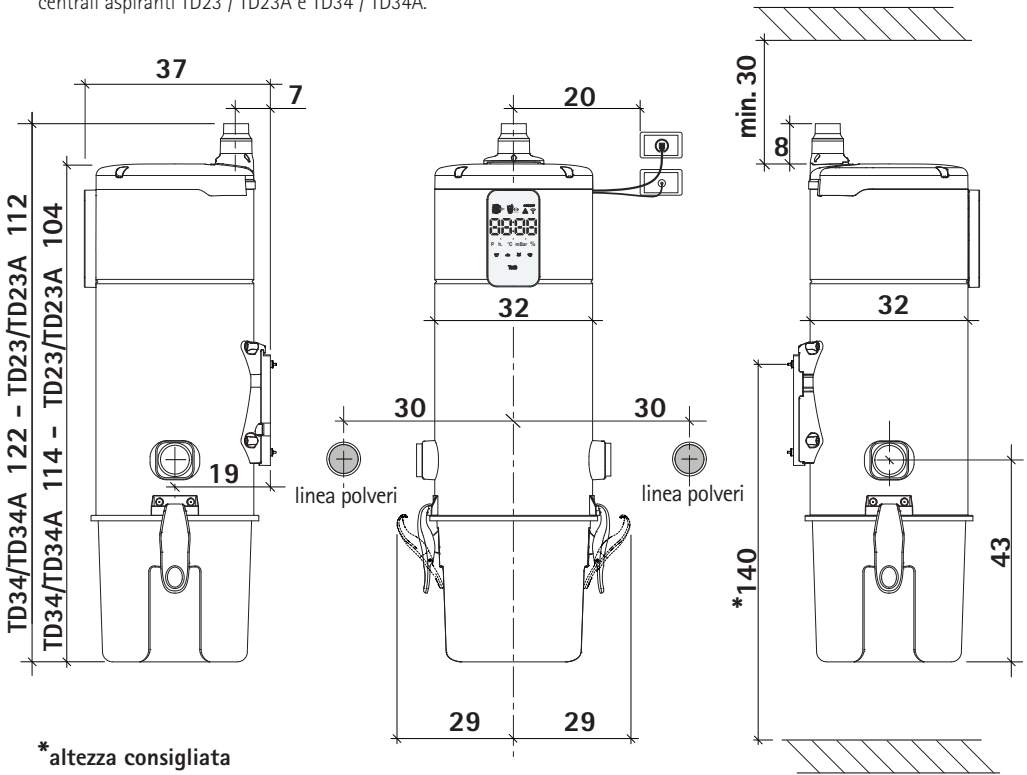

MONTAGGIO RACCORDO ESPULSIONE ARIA

Il raccordo dell'espulsione aria (D) va fissato sulla cupola (I) della centrale mediante le 3 viti in dotazione (V).

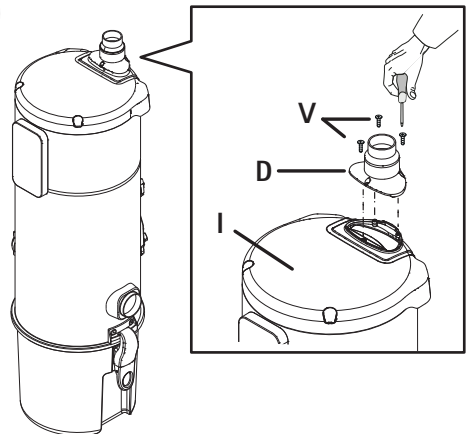

FISSAGGIO DELLA STAFFA

1 - Eseguire i fori sulla parete

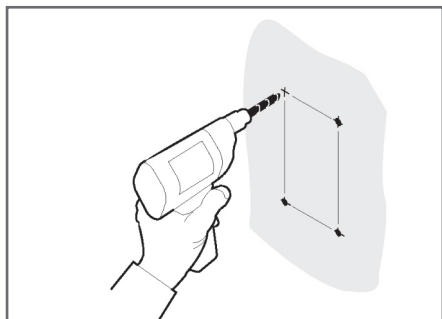

2 - Fissare la staffa alla parete secondo l'ordine di montaggio illustrato:

- A - Vite da parete (non in dotazione)
- B - Rondella piana 6x24 (in dotazione)
- C - Rondella gomma (in dotazione)
- D - Fine corsa (in dotazione)
- E - Antivibrante in gomma (in dotazione)

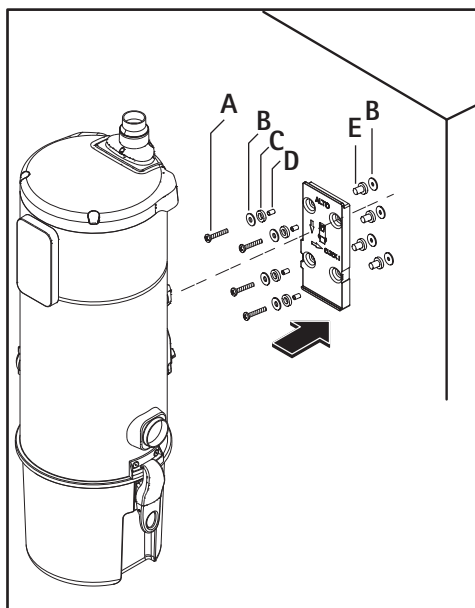

3 - Posizionarsi frontalmente con la centrale davanti alla staffa. Con un movimento dall'alto verso il basso (H) agganciare il supporto della centrale alla slitta della staffa. Fare scattare la centrale verso destra fino al punto di blocco.

ATTENZIONE

Il gancio di blocco deve scattare con un **CLICK** aiutarsi eventualmente facendo leva con un cacciavite (vedi figura 4, lettera F).

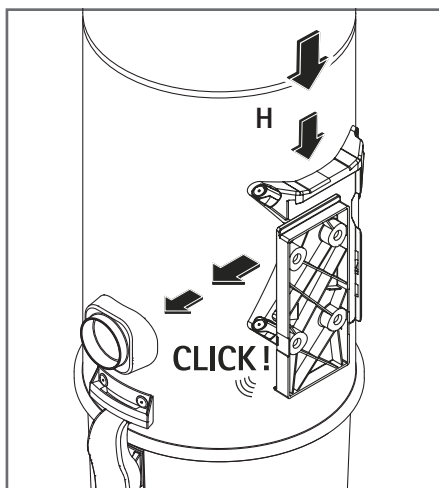

SGANCIO DELLA CENTRALE DALLA STAFFA

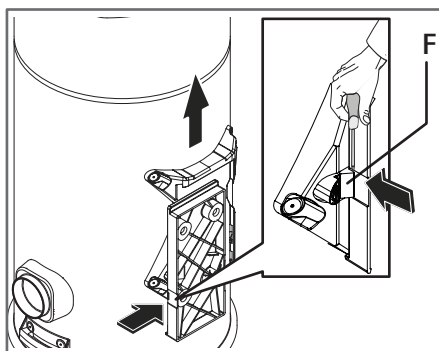

4 - Per sganciare la centrale dalla staffa è sufficiente premere il gancio di blocco (F) aiutandosi con un cacciavite. Fare scattare la centrale sul lato e sollevarla.

COLLEGAMENTO DELLA CENTRALE ALL'IMPIANTO

Tutte le centrali sono dotate di doppio ingresso polveri per consentire il collegamento della tubazione in arrivo dalla linea prese sia da un lato che dall'altro della centrale aspirante facilitando così l'installazione.

Scegliere l'ingresso polveri **DX** o **SX** della centrale più comodo per il collegamento con la linea di arrivo delle polveri.

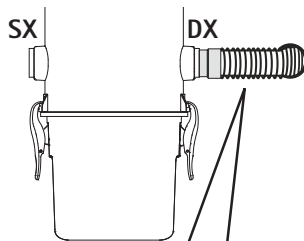

KIT DI INSTALLAZIONE

Con la centrale aspirante viene fornito il kit di installazione per il collegamento all'impianto. Il kit è composto da un tubo flessibile di 60 cm (**T**) alla cui estremità c'è il raccordo (**M**) da inserire nel bocchettone della centrale, mentre l'altra estremità (**E**) va collegata alla tubazione dell'impianto (**P**).

COLLEGAMENTO INGRESSO POLVERI

- 1 - collegare l'estremità (**E**) del tubo flessibile alla tubazione di arrivo delle polveri (**P**) con una fascetta (**N**).
- 2 - collegare il raccordo (**M**) del tubo flessibile nel bocchettone (**F**) della centrale aspirante.

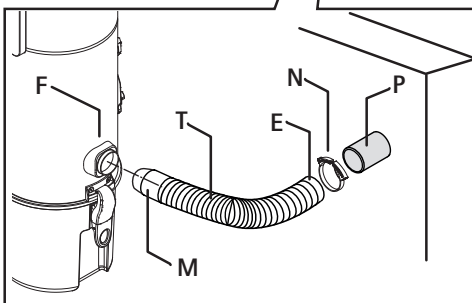

NOTA BENE

ACCORCIARE IL TUBO FLESSIBILE SE TROPPO LUNGO

COLLEGAMENTO PRESA DI SERVIZIO INTEGRATA

Nel bocchettone di ingresso polveri non utilizzato (**L**) installare la presa di servizio in dotazione (**G**) dove collegare il tubo flessibile per la pulizia dell'ambiente circostante.

CON LA PRESA DI SERVIZIO NON COLLEGATA ELETTRICAMENTE

la centrale si avvia tramite i tasti START/STOP del display.

CON LA PRESA DI SERVIZIO COLLEGATA ELETTRICAMENTE

la centrale si avvia all'inserimento del tubo flessibile. Effettuare il collegamento elettrico come indicato nel disegno a lato.

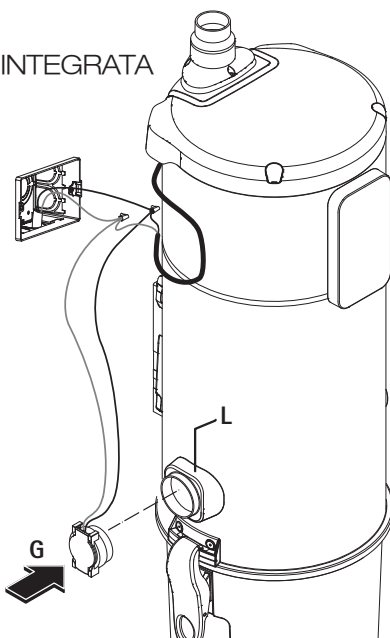

ESPULSIONE ARIA

CANALIZZATA ALL'ESTERNO

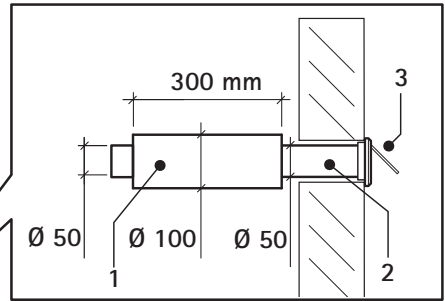
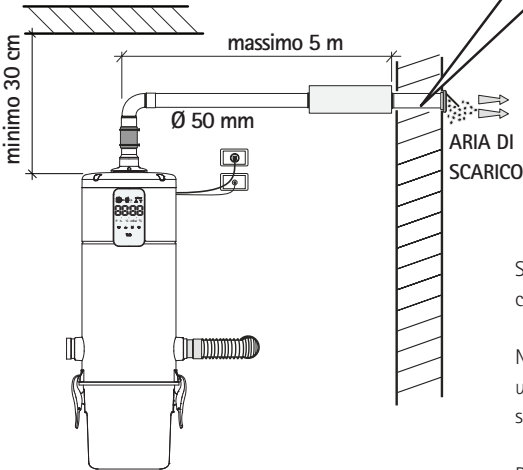

ELEMENTI LINEA ESPULSIONE ARIA

- 1 - silenziatore $\varnothing 100$ (in dotazione)
- 2 - tubazione $\varnothing 50$
- 3 - sportello di sfiato con azionamento automatico

Si consiglia di installare una tubazione di espulsione $\varnothing 50$ che non superi i 5 metri di lunghezza.

Nel caso la linea di espulsione sia più lunga, passare ad un diametro di tubazione $\varnothing 63$ o superiore e montare il silenziatore del diametro adeguato.

Posizionare il silenziatore sempre vicino allo sportello di sfiato dell'aria.

COLLEGAMENTO ELETTRICO



PERICOLO DI FOLGORAZIONE

Assicurarsi che la linea elettrica sia dimensionata per sopportare la potenza della centrale e controllare che la tensione di rete corrisponda a quella riportata sulla targa di identificazione.



L'impianto elettrico di alimentazione della centrale di aspirazione deve essere realizzato da personale qualificato e in conformità alle norme vigenti in materia.
Il produttore declina ogni responsabilità per il cattivo funzionamento o per danni a persone e/o cose derivanti dal collegamento ad un impianto elettrico non conforme

SCHEMA DI COLLEGAMENTO ELETTRICO DELLA CENTRALE

In dotazione di serie con le centrali vengono forniti i cavi di collegamento alla linea elettrica 220V (5) e alla linea prese 12V (6).

Per effettuare il collegamento della linea prese è necessario cablare i fili bianco e verde della centrale come indicato al punto (7).

COMPONENTI GENERALI

- 1 - guaina con preinfilato 2x1 \varnothing 16 per linea attivazione prese 12V
- 2 - scatola elettrica di derivazione
- 3 - presa alimentazione 220/240V



PERICOLO ELETTRICO

Se il cavo di alimentazione è danneggiato deve essere sostituito da AERTECNICA, dal Servizio di Assistenza Tecnica o comunque da un Tecnico specializzato in modo da prevenire ogni rischio di tipo elettrico.

- 4 - spina Schuko

- 5 - cavo alimentazione elettrica

- 6 - cavo attivazione prese 12V

- 7 - collegamento elettrico linea attivazione prese 12V

- 8 - controprese

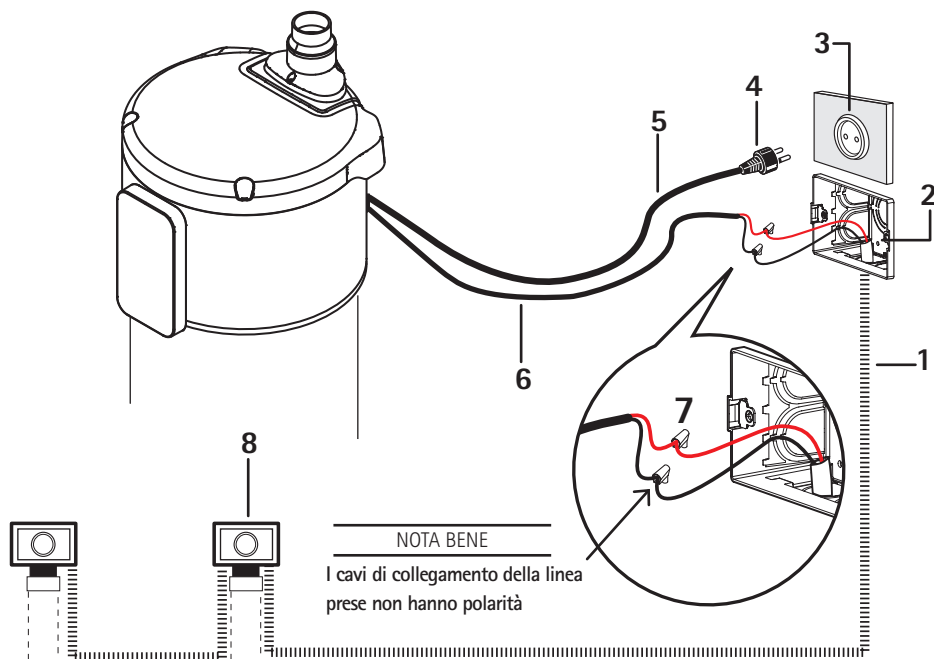

COLLEGAMENTO Wi-Fi

La centrale Dinamica è dotata di Wi-Fi integrato 2.4 Ghz.

CONFIGURAZIONE Wi-Fi

- 1 - collegare la centrale alla rete di alimentazione.
 - 2 - assicurarsi che la centrale sia coperta dalla rete Wi-Fi.
 - 3 - scaricare l'app Aertecnica Device e registrarsi.
 - 4 - collegare il telefono alla rete Wi-Fi e attivare il bluetooth.
 - 5 - tenere premuto sul display della centrale il pulsante STOP per 10" ; il simbolo  inizia a lampeggiare.
 - 6 - dalla home page dell'app premere il simbolo + e selezionare "aggiungere dispositivo".
 - 7 - nell'app deve comparire la centrale aspirante. Selezionarla e seguire le istruzioni dell'app.
- Terminato il riconoscimento, appare sul display della centrale il simbolo Wi-Fi acceso.

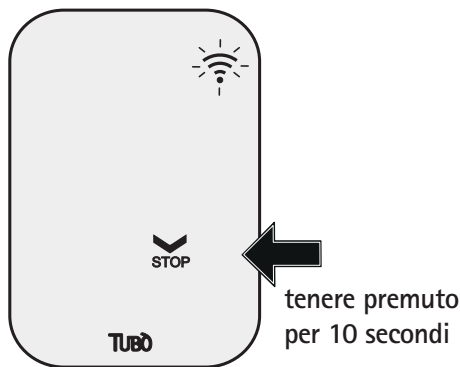

STATO DEL Wi-Fi

- simbolo acceso fisso = Wi-Fi collegato
- nessun simbolo = Wi-Fi non abilitato/non connesso
- simbolo lampeggiante = ricerca in corso Wi-Fi

ATTENZIONE

Nel caso la centrale non si colleghi alla rete Wi-Fi verificare:

- A - buona copertura della rete Wi-Fi, eventualmente utilizzare "dispositivi extender".
- B - assicurarsi che la banda della rete Wi-Fi utilizzata sia impostata a 2,4 ghz.



SCANSIONA IL QR CODE

per accedere all'area dedicata

AERTECNICA DEVICE

per le piattaforme Android e iOS



La centrale è compatibile con i sistemi automatizzati Amazon Alexa e Google Assistant



COLLAUDO DELLA CENTRALE DYNAMICA

Il collaudo generale dell'impianto aspirapolvere deve essere effettuato dopo il montaggio conclusivo di tutte le prese aspiranti e della centrale aspirante.

VERIFICA

Attivare la centrale aspirante mediante l'uso del tubo flessibile privo di spazzole.

Verificare sul display il valore di depressione (valore in mBar) che deve essere compreso nel range di funzionamento 120-180 mBar.

Se il valore è inferiore controllare eventuali perdite sull'impianto o nelle prese di aspirazione.

Se il valore è superiore controllare eventuali otturazioni dell'impianto.

FUNZIONALITÀ DISPLAY SMART TOUCH

RIEMPIMENTO CONTENITORE POLVERI

Se accesa in modo permanente indica una capacità residua limitata. Si consiglia di verificare e procedere con la manutenzione.

SATURAZIONE FILTRO

Se accesa in modo permanente indica che la cartuccia filtro è saturo. Procedere con la manutenzione.

POTENZA ASPIRANTE

Visualizza la potenza aspirante in mBar.

RESET ESC

Premere per resettare un blocco / anomalia

START

Premere per attivare l'aspirazione della centrale

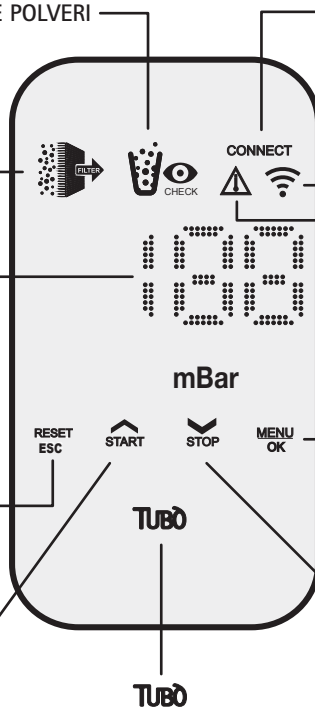

CONNECT

Indica che il consenso attivazione centrale esterno è attivo.

STATO WIFI

simbolo acceso fisso = Wi-Fi collegato
nessun simbolo = Wi-Fi non abilitato o non connesso
simbolo lampeggiante = Ricerca Wi-Fi in corso

BLOCCO TEMPERATURA

La centrale segnala un surriscaldamento della camera motore.

MENU OK

Premere più volte per visualizzare i parametri di funzionamento.

STOP

Premere per spegnere l'aspirazione della centrale. Tenere premuto 10" per la configurazione Wi-Fi.

Premendo il logo TUBO si esce dalla modalità STAND BY.

% LIVELLI MANUTENZIONE / ORE LAVORO

Ad ogni spegnimento la centrale automaticamente visualizza lo stato:

SATURAZIONE FILTRO

100% - FILTRO PULITO
0% - FILTRO SATURO

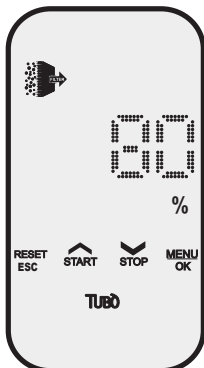

RIEMPIMENTO CONTENITORE POLVERI

100% - CONTENITORE VUOTO
0% - CONTENITORE PIENO

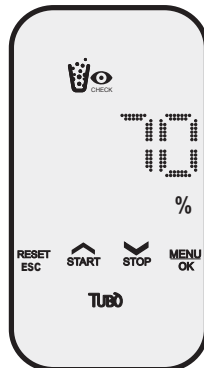

ORE TOTALI DI LAVORO DELLA CENTRALE

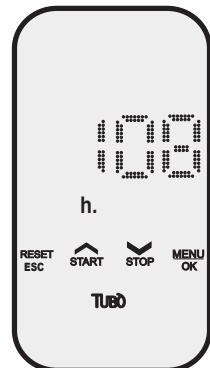

VISUALIZZAZIONI PARAMETRI FUNZIONAMENTO

Per uscire dalla modalità **STAND BY** premere il logo **TUBÒ**.

Mentre la centrale aspirante è in **OFF** oppure in funzione, premendo il tasto **MENÙ/OK** si naviga all'interno del Menù e si visualizzano i parametri di funzionamento della centrale aspirante **Dynamica**.

1 – STATO EFFICIENZA FILTRO

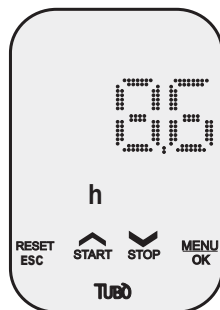

PREMERE
IL TASTO
MENÙ/OK

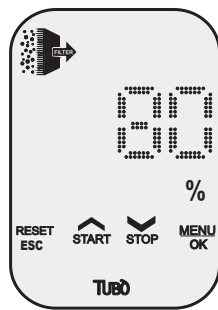

Visualizza in percentuale
l'efficienza del filtro:
100% – FILTRO PULITO
0% – FILTRO SATURO

Dopo aver effettuato la
manutenzione premere **RESET**
per 2"

2 – STATO RIEMPIMENTO CONTENITORE POLVERI

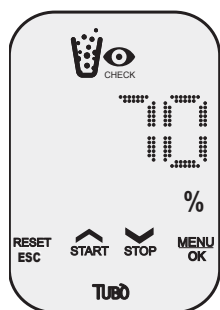

Visualizza in percentuale la
capacità residua del contenitore
polveri:
100% – CONTENITORE VUOTO
0% – CONTENITORE PIENO

Dopo aver effettuato la
manutenzione premere **RESET**
per 2"

3 – PERCENTUALE POTENZA MOTORE

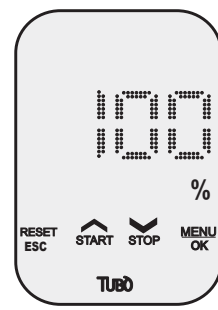

Visualizza in percentuale
la potenza di lavoro del
motore.

4 – TEMPERATURA CENTRALE

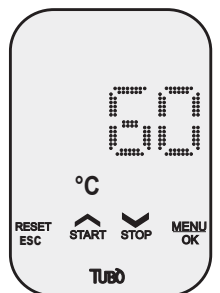

Visualizza la temperatura
della camera motore.

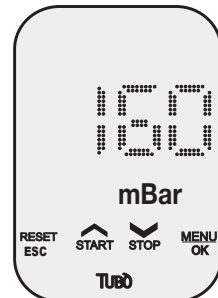

5 – DEPRESSIONE MOTORE



Visualizza la forza
aspirante in **mBar**.
del motore

ANOMALIE / BLOCCHI DELLA CENTRALE

Sulla centrale possono comparire i seguenti stati di Anomalia / Blocco funzionamento:

SIMBOLO LAMPEGGIANTE	SEGNALAZIONE	INTERVENTO
 0 % RESET ESC	BLOCCO SATURAZIONE CARTUCCIA FILTRO	La centrale segnala che il filtro è sporco. Pulire o sostituire il filtro con uno nuovo. Per resettare il blocco, premere RESET per 2"
 0 % RESET ESC	STATO DI RIEMPIMENTO DEL CONTENITORE O SACCO FILTRANTE	La centrale segnala di controllare lo stato di riempimento del contenitore polveri o sacco filtrante. Nel caso sia pieno, svuotare il contenitore o sostituire il sacco di raccolta. Per resettare il blocco, premere RESET per 2"
 99 °C	BLOCCO TEMPERATURA	La centrale segnala un surriscaldamento della camera motore. Attendere il raffreddamento fino all'accensione dell'icona RESET/ESC. Per resettare il blocco, premere RESET per 2"
240 mBar RESET ESC	BLOCCO DEPRESSIONE ALTA	La centrale segnala un valore di depressione troppo alto. Verificare eventuali ostruzioni del tubo di aspirazione o limitato flusso di aria in aspirazione. Per resettare il blocco, premere RESET per 2"
0.30 h. RESET ESC	BLOCCO TEMPO MASSIMO DI FUNZIONAMENTO	La centrale si è bloccata per aver superato il tempo massimo di utilizzo continuativo. Per resettare il blocco, premere RESET per 2"
CONNECT RESET ESC	BLOCCO ECCESSO DI AVVIAMENTI	La centrale si è bloccata per un numero eccessivo di avviamenti in 1 minuto. Verificare eventuali anomalie nei contatti elettrici della presa aspirante e del tubo flessibile. Per resettare il blocco, premere RESET per 2"

MANUTENZIONE

Una manutenzione accurata prolunga la durata della centrale aspirante e assicura migliori prestazioni.

NOTA BENE



Prima di procedere a qualsiasi operazione di manutenzione togliere tensione alla centrale aspirante.



La centrale aspirante non deve essere messa in funzione senza la cartuccia filtrante inserita al suo interno. L'inosservanza di questa regola potrebbe essere causa di danni al motore non coperto dalla garanzia.

PULIZIA DISPLAY

Pulire il display con un panno, possibilmente in microfibra, leggermente inumidito con sola acqua. Non utilizzare detergenti aggressivi (ad esempio Alcool).

SVUOTAMENTO CONTENITORE

Queste centrali aspiranti segnalano sul display il livello di riempimento presunto del contenitore.

1 - Aprire lateralmente le maniglie (A) e sganciare il contenitore polveri.

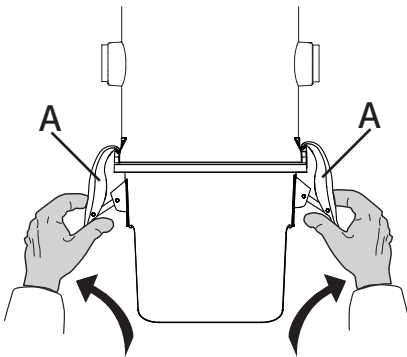

2 - Appoggiare a terra il contenitore, togliere il cono convogliatore e tirare a fondo gli strip (S) per chiudere il sacco.

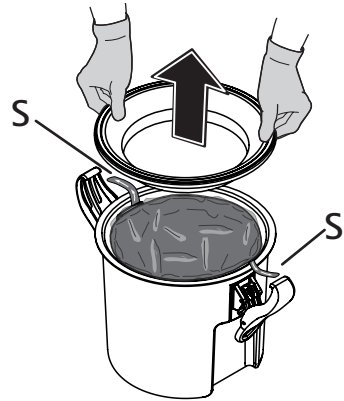

3 - Estrarre il sacco polveri dal contenitore e gettarlo.

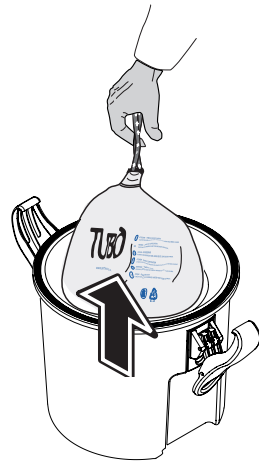

Smaltire il sacco pieno correttamente (nel rispetto delle norme ambientali vigenti nel paese di utilizzazione).

SOSTITUZIONE DELLA CARTUCCIA FILTRANTE



Prima di procedere a qualsiasi operazione di manutenzione togliere tensione alla centrale aspirante.

Si consiglia di sostituire la cartuccia filtrante ogni 2-3 anni. Questa tempistica può variare a seconda del grado di utilizzo dell'impianto.



ATTENZIONE



Nell'effettuare questa operazione è facile venire a contatto con le polveri raccolte dalle pareti della cartuccia.



Prima di procedere all'estrazione della cartuccia filtrante si raccomanda di utilizzare indumenti di protezione individuale adeguati.

1 - Aprire il contenitore polveri ruotando le maniglie (A)

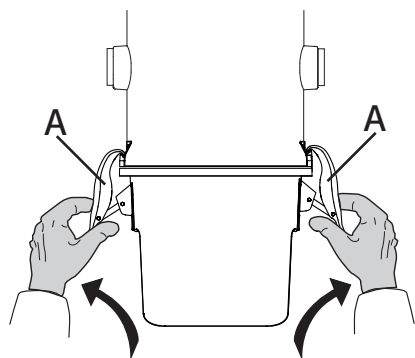

2 - Svitare il pomolo (P) che fissa la cartuccia (C) e sfilarla dal suo alloggiamento

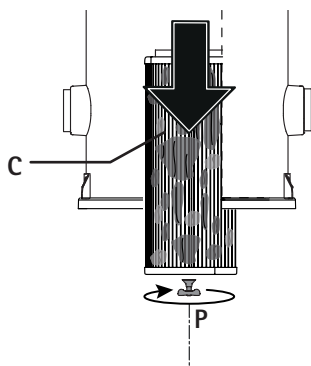

3 - Inserire una nuova cartuccia (N) e riavvitare a fondo il pomolo (P).

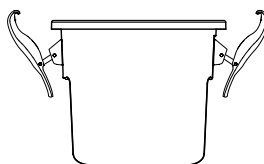
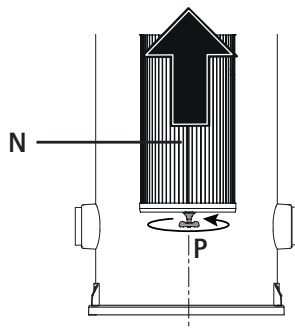

4 - Riagganciare il contenitore polveri e richiudere le maniglie (A).

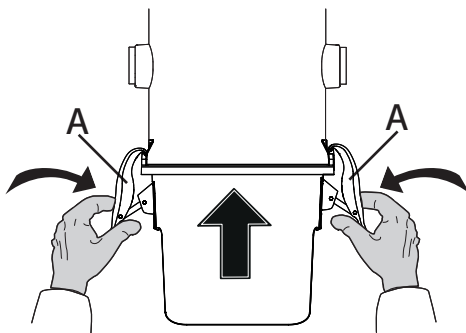

NOTA BENE

La centrale aspirante non deve essere messa in funzione senza la cartuccia filtrante inserita al suo interno. L'inosservanza di questa regola potrebbe essere causa di danni al motore della centrale stessa.

RICHIESTA RICAMBI

Per richiedere i ricambi originali Aertecnica:
www.aertecnica.com
www.tubostore.com

RIGENERAZIONE CARTUCCIA FILTRANTE

La rigenerazione periodica della cartuccia filtrante favorisce il rendimento generale dell'impianto aspirapolvere.

La centrale segnala lo stato del filtro tramite il display come descritto a pag 16 allo STATO 1.



ATTENZIONE

Nell'effettuare questa operazione è facile venire a contatto con le polveri raccolte dalle pareti della cartuccia.



Prima di procedere all'estrazione della cartuccia filtrante si raccomanda di utilizzare indumenti di protezione individuale adeguati.



PULIZIA DELLA CARTUCCIA CON L'IMPIANTO STESSO

Si consiglia di utilizzare l'impianto stesso per aspirare le polveri più grossolane dalla cartuccia saturata.

Per effettuare questa operazione è necessario inserire nella Centrale una seconda cartuccia.

NOTA BENE

La centrale aspirante non deve essere messa in funzione senza la cartuccia filtrante inserita al suo interno. L'insosservanza di questa regola potrebbe essere causa di danni al motore della centrale stessa.

RICHIESTA RICAMBI

Per richiedere i ricambi originali Aertecnica:

www.aertecnica.com

www.tubostore.com

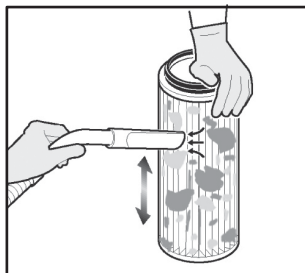

PULIZIA CON GETTO D'ACQUA

1 - La cartuccia in poliestere può essere lavata con un getto d'acqua non troppo forte, per eliminare la polvere penetrata nelle pieghe del panno filtrante.

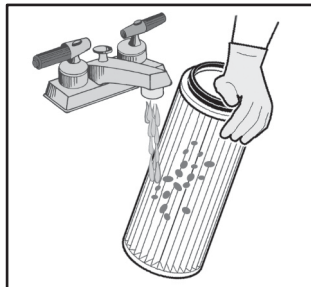

2 - Lasciare asciugare completamente la cartuccia e verificare la tenuta della guarnizione (G).

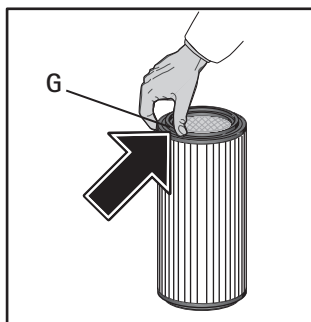

ATTENZIONE

Verificare sempre che sul panno filtrante della cartuccia non siano presenti lacerazioni o tagli. In tale caso è necessario sostituire la cartuccia danneggiata con una nuova.

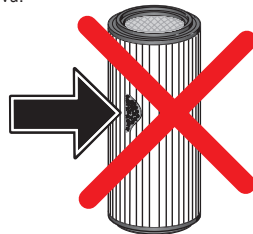

Smaltire correttamente la cartuccia filtrante esaurita (nel rispetto delle norme ambientali vigenti nel paese di utilizzazione).

SOSTITUZIONE SACCO RACCOLTITORE MULTISTRATO (il sacco è opzionale)

1 - Aprire il contenitore polveri ruotando le maniglie (A)

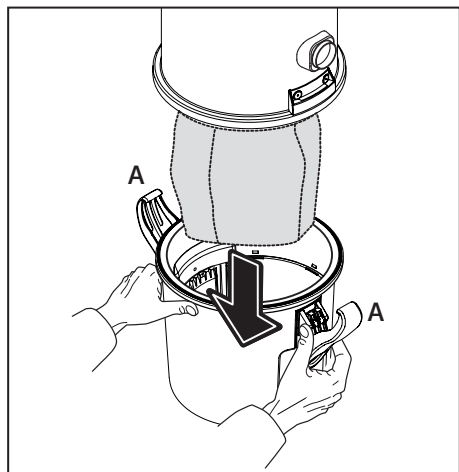

2 - Rimuovere il sacchetto raccoglitore (Y) e gettarlo.

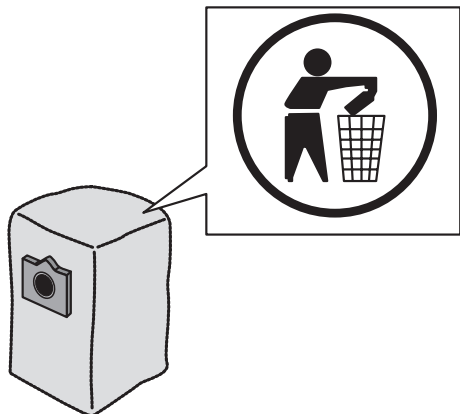
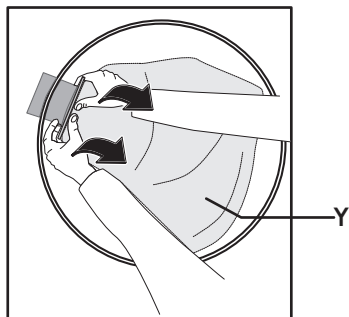

3 - Montare un nuovo sacco raccoglitore sul bocchettone collegato alla linea di aspirazione. Inserire nel raccordo (H) il sacco orientato come da figura (F1).

La membrana (K) del sacco raccoglitore deve oltrepassare l'anello (J) del raccordo come da figura (F2).

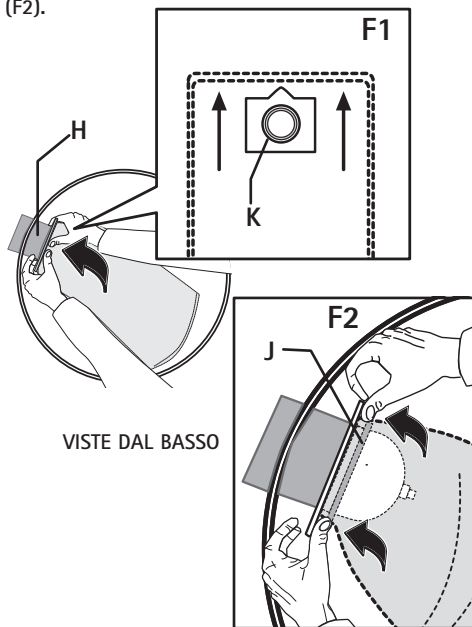

4 - Riaggianciare il contenitore polveri e chiudere le maniglie (A).

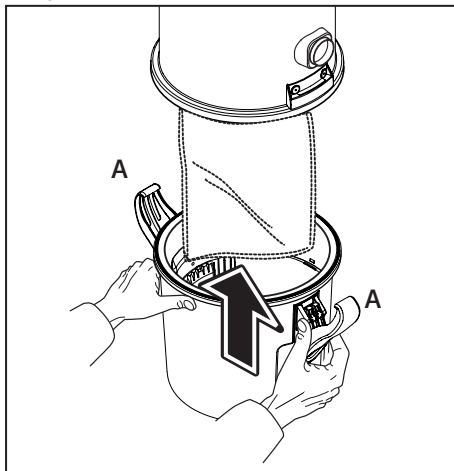

5 - Si consiglia di sostituire la cartuccia filtrante ogni 2-3 anni, come indicato a pag 19.

SMALTIMENTO DELLA CENTRALE

Alla conclusione del suo ciclo di vita, la macchina deve essere smaltita secondo le norme vigenti in materia.

La tabella che segue riporta i materiali con cui sono realizzate le centrali.



IMPORTANTE

I sottoelencati materiali vanno suddivisi ed immagazzinati per essere eventualmente recuperati o smaltiti nel rispetto delle norme ambientali vigenti nel paese di utilizzazione.

TIPO DI MATERIALE	PRESENTE IN	SPECIFICA	SMALTIMENTO
PLASTICHE E GOMME	contenitore polveri	polipropilene	Le norme che regolano lo smaltimento e la demolizione della centrale aspirante, dei suoi componenti, dei materiali e delle sostanze inquinanti eventualmente presenti variano a seconda del paese di utilizzo finale. Si raccomanda di rivolgersi agli organismi ed enti preposti in materia e di rispettare le norme di legge vigenti in materia
	cupola, bocchettoni	polipropilene	
	guarnizione sottomotore	gomma termoplastica	
	anello motore	nylon	
	cartuccia filtro	poliestere + ABS	
	staffa fissaggio	nylon 30% caricato vetro	
	antivibranti staffa	gomma	
	manicotti	gomma SBR/NR	
	fascette cablaggio	nylon	
	adesivi	PVC	
	maniglie	nylon	
	guarnizioni	mousse e pivilene	
silenziatore	polistirolo		
ELEMENTI ZINCATI	viti e rivetti	acciaio inox	
AVVOLGIMENTI	motore elettrico e cablaggi	rame	
COMPONENTI ELETTRICI	scheda elettronica	materiali vari	
	motore turbina	materiali vari	
	led	materiali vari	
	filì elettrici	rame	
	cavo linea prese	rame	
	spina schuko	rame	
COMPONENTI METALLICI	corpo della centrale	acciaio	
	molle e perni	acciaio zincato	
IMBALLO	scatola	cartone	
	interfalde	cartone	
	sacchetti	polietilene	

RICERCA GUASTI

INCONVENIENTE	CAUSA	INTERVENTO
L'aspirazione d'aria è assente da tutte le prese	Cavo di alimentazione scollegato	Collegare il cavo di alimentazione
	Cavo linea prese 12V non collegato o cablato in modo errato	Collegare il cavo linea prese 12V o verificare il cablaggio
	Il contenitore polveri non è agganciato correttamente	Riagganciare correttamente il contenitore.
L'aspirazione d'aria è assente da una presa	Il microinterruttore o i contatti elettrici della presa aspirante sono danneggiati.	Verificare il collegamento elettrico o chiamare un tecnico specializzato.
	È presente un'otturazione nell'impianto	Chiamare un tecnico specializzato.
L'aspirazione d'aria è scarsa	È presente un'otturazione nell'impianto	Chiamare un tecnico specializzato.
	La cartuccia filtro è saturata	Eeguire la manutenzione della cartuccia o sostituirla.
	Sull'impianto c'è l'utilizzo contemporaneo di più prese aspiranti	La centrale può essere utilizzata da un solo operatore per volta.
	Il cono convogliatore polveri è danneggiato o fuori posto	Verificare il posizionamento cono convogliatore polveri.
	La linea di espulsione aria è intasata	Liberare la linea di espulsione aria. Se presente il filtro HEPA pulirlo.
	Il tubo flessibile è parzialmente ostruito.	Liberare l'ostruzione dal tubo flessibile.
La centrale rimane sempre attivata anche con le prese chiuse	Perdita d'aria nell'ingresso polveri non collegato all'impianto	Verificare che nell'ingresso polveri non collegato all'impianto la presa aspirante in dotazione sia correttamente installata (vedi pag. 10)
	Il microinterruttore o i contatti elettrici di una presa aspirante sono danneggiati.	Verificare il collegamento elettrico o chiamare un tecnico specializzato.
Il display touch è completamente spento	La scheda elettronica è difettosa.	Chiamare un tecnico specializzato.
	Il cavo di alimentazione della centrale è scollegato	Collegare il cavo di alimentazione.
	Il fusibile di protezione si è bruciato.	Chiamare un tecnico specializzato.
	La scheda elettronica è difettosa.	Chiamare un tecnico specializzato.
Altre cause non riportate in questo manuale richiedono l'assistenza del tecnico specializzato		

TUBO®

Smart Vacuum Net

Numero Verde
800-018312

IT

Le descrizioni e le illustrazioni possono variare. Aertecnica SpA si riserva il diritto di apportare modifiche al prodotto e alla relativa documentazione tecnica senza incorrere in alcun obbligo nei confronti di terzi.

VISITA IL SITO

www.tubostore.com

PER I TUOI ACQUISTI ON-LINE CON SPEDIZIONE DIRETTAMENTE A CASA TUA



AERTECNICA®
think clean

Sistema qualità
UNI EN ISO 9001

AERTECNICA S.p.A.

Via Cerchia di Sant'Egidio, 760 - 47521 Cesena (FC) - ITALY
Tel. +39 0547 637311 / Fax +39 0547 631388

info@aertecnica.com

www.aertecnica.com